

Bruksmanual

FS2997EU

FS29SS99EU



Presentation av din Frys

Före användning

Läs instruktionerna noga innan du använder din frys. Frysens är för inomhusbruk..

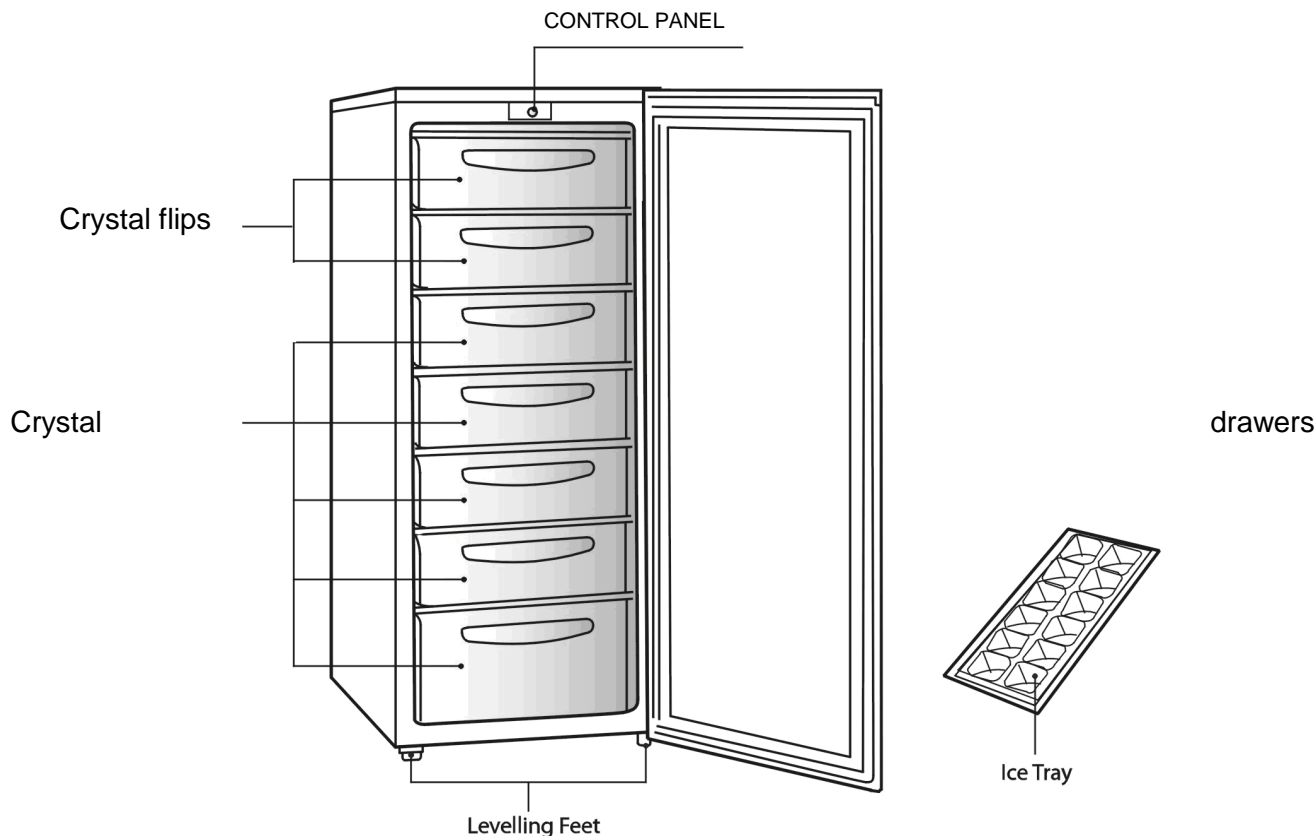

Installation av din Frys

Placering

Vid val av placering av er enhet, se till att golv ytan är jämn och hållbar, och att rummet är ordentligt ventilerat med medeltemperatur mellan 16 och 32 grader. Placera inte i direkt solljus och värmekälla (spis, element etc.)

Direkt solljus kan påverka höljet och värme källor kan öka el förbrukningen.

Extrema kalla temperaturer kan också påverka frysens till att fungera sämre. Denna enhet är inte konstruerad till garage eller andra utomhus platser. Undvik att installera enheten i fuktiga områden. Därför måste frysens installeras med 10 cm fritt område och med 2 cm vid sidorna.

Frysdörren kan öppnas både till höger och till vänster, installeras efter eget behag. Se sida 6 för installation av dörr. Frysens får inte övertäckas med något.

Flytt av frys

Ställ frysens framför slutliga installationsplatsen och ställ den försiktigt på plats. Minimum två personer krävs till att flytta frysens

Justera Frysens

Ta bort stötte skydden från nedre delen av frysen och ersätt med två justerbara fötter. Se till att frysen står jämnt. Använd de justerbara fötterna framtill. Om frysen inte står jämnt påverkas dörrar och tätningslister.

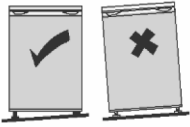

Rengöring före användning

Torka av invändigt med utspädd bikarbonat lösning. Skölj därefter med varmt vatten genom att använda en tvättsvamp eller trasa.

Diska lådor och hyllor i varmt diskvatten och torka ordentligt före installering i frysen. För ytterligare information om rengöring se sida 8.

Före elanslutning MÅSTE NI

Se till att eluttaget är kompatibelt med frysens, om inte, vänligen kontakta en kvalificerad tekniker för vidare hjälp.

FÖRE ni slår på frysen

SLÅ INTE PÅ FRYSEN FÖRRÄN TVÅ TIMMAR EFTER FLYTTNING. Kylar vätskan behöver tid till att reglera sig.

Kom Igång

Att slå på frysen

1. Innan ni kopplar frysen till eluttaget. Se till att termostaten är inställd på MIN. MIN betyder avstängd.
2. Vrid termostaten medurs för att ställa in önskad temperatur. Kom ihåg; den kallaste temperaturen är inställningen: SUPER
3. För att försäkra er om att frysen är tillräckligt kall för att frysa maten, vänta 24 timmar före ni fyller den med matvaror.

Justering av Temperaturen

Frysens temperatur ställs in med hjälp av termostaten. Position MAX är den kallaste inställningen och används för snabb frysning (se 'Snabb Frysning' delen nedan). Den rekommenderade inställningen är mellan MIN och MAX, men skall justeras i förhållande till omgivningen. Frysen kan fungera okorrekt om den är placerad i ett mycket varmt/kallt rum, eller om frysdörren öppnas ofta, eller under lång tid.

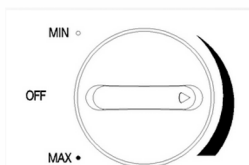

THERMOSTAT CONTROL DIAL

Snabb Frysning

Färsk mat skall frysas så snabbt som möjligt.

Genom att ställa termostaten på SUPER kommer frysen att fungera kontinuerligt och kylas ner till ca. -28°C. Den kommer därför att frysa produkter snabbare och bibehålla mer av matens bra ämnen.

Nedfrysningen är fulländad efter 24 timmar. Därefter kan termostaten vridas tillbaka till position NORMAL,

och därmed tillåta frysen att återgå till normal temperatur (-18°C). Frys aldrig mycket färsk mat på samma gång.

Är frysen kall nog?

Om ni oroar er över frysens förmåga att hålla kallt nog, eller om ni önskar att se den exakta temperaturen, kan ni köpa en kyl/frys termometer. Dem kan ni finna hos de flesta stormarknader.

Placera termometern där den lätt kan läsas av.

Lämna den under natten, och den korrekta temperaturen borde vara mellan -18°C och lägre. Se Justering av temperatur.

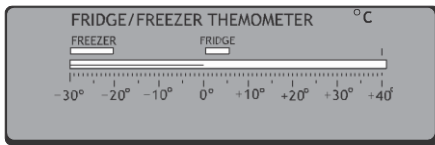

Ljud från Frysen

Om ni inte tidigare haft en frys kommer ni att kunna märka att en del konstiga ljud kommer från den, de flesta ljud är helt normala, men det är bra att vara medveten om dem.

Bubblande, pysande

Ljuden kommer från kylar vätskan som cirkulerar i kylar systemet. Detta har blivit mera märkbart sedan introduktionen av CFC fria gaser. Detta är inte ett fel, och påverkar inte frysens prestanda.

Hummande, spinnande, pulserande

Detta är motorn till kompressorn då den pumpar kylar vätskan runt i systemet.

Handla fryst mat

Er frys är har 4 stjärnor **★★★★**

När ni köper fryst mat se förvarings riktlinjer på etiketten på paketen. Den maximala fryskapaciteten för denna frys är 8kg på 24 timmar. Vänligen placera inte färsk mat överstigande 8kg i frysen.

Undersök frysens temperatur

Undersök temperaturen i frysdysken i butiken där ni köper fryst mat. Den bör vara under -18°C.

Välj noggrant

Se till att välja frysta varor som är i obruten och oskadad förpackning.

Köp fryst mat sist

Köp alltid frysta produkter sist. Försök att hålla frysta matvaror samlade under tiden i butiken samt under färderna hem, då detta hjälper till att hålla produkterna kalla.

Frys maten direkt

Köp inte frysta matvaror så vida du inte kan frysa dem direkt. Speciella isolerings/frys påsar kan köpas i mataffärer. Dessa håller fryst mat kall längre.

Användning

Tips till förvaring av mat i frysen

Håll frys dörren stängd.

Försök att begränsa hur ofta ni öppnar frysen för att hindra kall luft från att sippra ut. Efter hemkomst med inhandlade matvaror, dela upp maten medans frys dörren är stängd, och öppna endast för att sätta in eller ta ut mat.

Frys färsk mat

Använd livsmedel av hög kvalitet och hantera det så lite som möjligt. Frys mat i små mängder, då fryser det snabbare, tar mindre tid att tina och tillåter er den mängd ni behöver.

Vad man inte skall frysa

Frukt, färska grönsaker, vätskor på flaska, kolsyrade drycksvaror

OBS: FÖRVARA INTE LÄTTANTÄNDLIGA GASER ELLER VÄTSKOR.

Förberedelser för infrysning

- Låt lagad mat svalna helt
- Om möjligt kyl ner maten i en kyl innan det fryses
- Överväg hur maten skall tillagas innan ni fryser den
- Frys inte in mat i metall behållare om ni önskar att köra det i mikrovågsugn direkt från frysen.
- Använd speciella fryspåsar, frysfilm, plastbehållare, aluminiumfolie (bra kvalitet, är ni osäker så linda in dubbelt), tillgängliga från mataffärer. Använd inte aluminiumfolie för livsmedel med syra (till exempel som citrusfrukter). Använd inte tunna plastfolie eller glas. Återanvänd inte använda mat behållare (så vidare de inte rengöras grundligt först).
- Få ut så mycket luft som möjligt från behållaren. Man kan köpa speciella vakuum pumpor som suger ur all extra luft ur förpackningen.
- Lämna lite luft i behållare till vätskor för att tillåta tryckförändring.
- Ni kan använda utrymmet i frysen mest effektivt när ni fryser vätska (eller t.ex. gryta) genom att göra kvadratiska block. Håll vätskan i en plastpåse som är inuti en fyrkantig ensidig behållare. Frys det så här och ta sedan bort behållaren och förslut påsen.



Märk alla varor

Många livsmedel ser likadana ut när de frusits, genom noggrann märkning kan man undvika att glömma vad en produkt är. Förvaringstider som överskrids kan bidra till matförgiftning.

Man kan köpa speciell frystejp för användning i låga temperaturer. Tejpen finns i vitt vilket man kan använda för att skriva det frusna innehållet på. Man kan köpa speciella frysetiketter och pennor. Etiketter finns i olika färger, som kan hjälpa dig använda din frysfrys effektivt. Till exempel kan man ha röd färgkod för kött och grön till grönsaker. Genom att använda olika färgetiketter för varje kvartal av året kan man lättare rotera den frusna maten.

Skriv ner innehåll och datum. Om ni är mycket organiserad kan ni även skriva till vikt och tillagnings tips t.ex. "tina först" eller "tillaga direkt", eller vad som finns i varje låda. På detta sätt kan man bespara onödigt letande och att frysdörren hålls öppen för länge.

Rekommenderade förvaringstid

Läs på livsmedelsförpackningen för rekommenderade förvaringstider.

Tina frysta livsmedel

För vissa livsmedel är upptining före tillagning onödigt. Grönsaker och pasta kan tillsättas direkt till kokande vatten eller ånga kokaren. Frysta såser och soppor kan tinas direkt i en kastrull genom att värma försiktigt tills upptinade.

Hur man tinar frusna livsmedel

1. Täck försiktigt över livsmedlet
2. Tina vid rumstemperatur. Kom ihåg att upptining i varmare temperaturer kan bidra till växt av bakterier.

3. Se alltid till att det inte finns någon frost på maten före tillagning, särskilt på kött. Detta kan tyda på att maten inte är helt upptinad vilket kan resultera i lägre temperaturer vid matlagning. Lägre matlagning temperaturer kan inte förstöra farliga bakterier.
4. Tillaga mat så snart som möjligt efter upptining.
5. Torka bort all överflödigt vätska som kommit från upptiningen.

Tina frysta matvaror i ugn

Många mikrovågsugnar och ugnar har en inställning för upptining. För att undvika bakteriell tillväxt skall dessa metoder endast användas om man tänker tillaga den upptinade maten direkt.

Säkerhets tips

Återfrys aldrig något som har tinats, så vida du inte lagar det igen, för att döda skadliga bakterier. Åter frys aldrig tinade skaldjur.

Användbara tips

Återförsegla alltid behållare. Detta förhindrar att maten blir dålig och att frost byggs upp på resterande produkter.

Att vända frysdörren

Försäkra att frysen är kopplad från strömuttaget och är tömd.

Justera de två justerbara fötterna till den högsta inställningen.

Vi rekommenderar att någon hjälper/assisterar er.

OBS: Montera av dörren om så behövs för att vinkla frysen bakåt. Ni bör låta frysen vila mot något fast och placera något under för att undgå att frysen glider under dörr bytet.

LÄGG INTE FRYSEN helt ned då detta kan skada kylar systemet.

1. Avlägsna det dekorativa skyddet och lossa på skruvarna i övre delen, därefter tar ni bort övre skyddet.

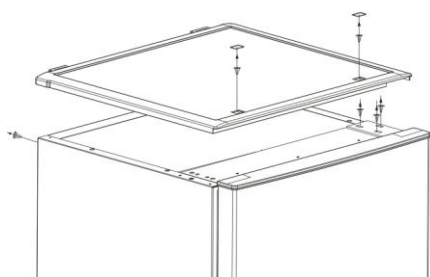

2. Lossa skruvarna och avlägsna det övre gångjärnet, dra därefter dörren upp och lyft av, och lyft bort från frysen.

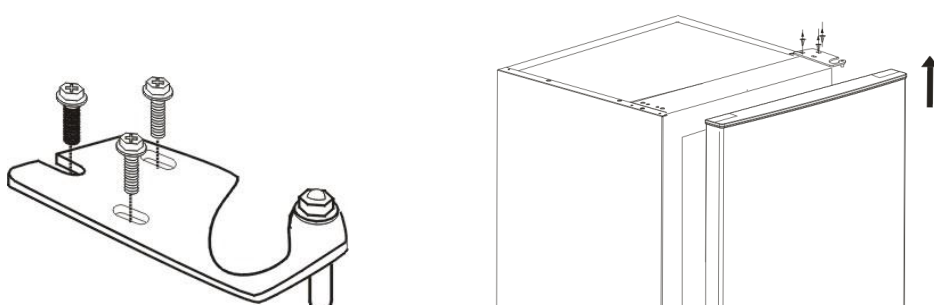

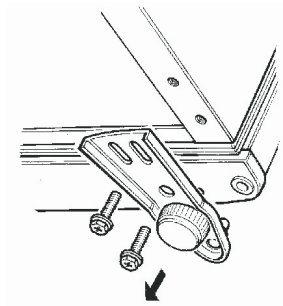
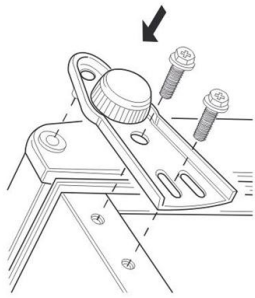

3. Lossa skruvarna och avlägsna det understa gångjärnet, (till motsatt sida)

4. Placera dörren på det nedre gångjärnet, och vänd det övre gångjärnet för att fixera övre delen av dörren. Se till att dörren står horisontellt och vertikalt, och att tätningen i dörren sluter tätt runt om. Därefter spänn det nedre gångjärnet. Återställ de justerbara fötterna.

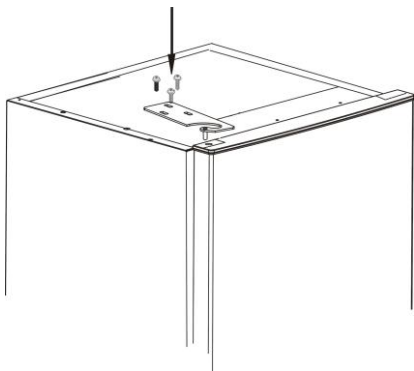

5. Återpassa det övre skyddet genom att använda skruvarna och därefter placera det dekorativa skyddet i plast.

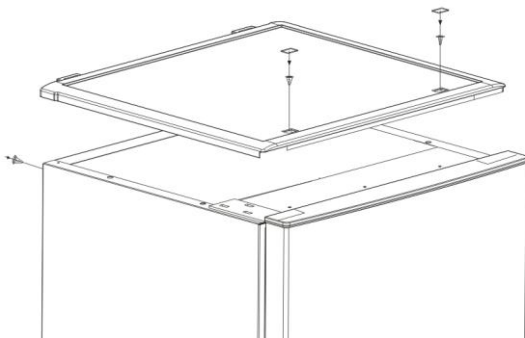

Rengöring

Avfrostning

Efter en tidsperiod kan frost byggas upp i frysen. Som en tillfällig åtgärd bör frost skrapas bort med en plast skrapa som redskapet.

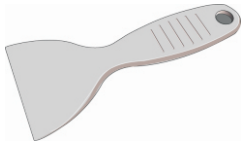

OBS: Använd inte metall föremål eller elektroniska apparater föra att påskynda avfrostningen.

För att upprätthålla effektiviteten i frysen är en fullständig avfrostning nödvändig ungefär en gång per år, eller om frost lagret överstiger 5 cm (2 "). Detta bör utföras om frost byggs upp som inte kan skrapas bort, eller om det börjar sätta sig på förvaringen av livsmedlen. Välj en tid då ni har litet lager av fryst mat och gör följande:

1. Ta ut den frysta maten, sträng av frysen vid huvudströmbrytare och lämna dörren öppen. Det bästa vore att placera den frusna maten i en annan frys eller kylskåp. Om detta inte är möjligt, linda först in maten i tidningar och stora handdukar och därefter en tjock matta eller filt för att förvara den svalt.
2. Placera en grund skål eller kastrull i frysen. Skrapa bort så mycket frost som möjligt med hjälp av plast skrapan. Uptining av resterande frost kan påskyndas genom att placera skålar med varmt vatten i frysen och stänga dörren. Efter hand som frosten lossnar, skrapa bort med plasten skrapa och ta bort.
3. När avfrostningen är klar, rengör frysen som beskrivet i RENGÖRING.

Rengöring av frysen invändigt

Du bör rengöra frysen invändigt med en svag bikarbonat lösning. Torka med varmt vatten med en urvriden svamp eller trasa. Torka frysen helt torr innan du sätter tillbaka lådorna. Koppla in och slå på huvudströmbrytaren.

Rengöring av frysen utvändigt

Använd standard möbelpolish till att rengöra frysen på utsidan. Se till att dörren är stängd, för att förhindra att få polish på den magnetiska tätningen eller inuti skåpet.

Kondensor gallret på baksidan av frysen och de intilliggande komponenter kan dammsugas med en mjuk borste

Rengörings råd

Avfrosta när det är få matvaror i frysen.

OBS: Använd inte starka rengöringsmedel, skursvampar eller lösningsmedel för att rengöra några delar av frysen.

Underhåll

Flytta er Frys

Försiktighet vid hantering

Håll ordentligt fast runt frysens sidor och nedre del vid flytt. Den får ALDRIG flyttas genom att man lyfter den i dennes övre kanter.

Placering

Placera inte frysen nära en värmekälla så som spis eller element. Undvik även direkt solljus t.ex. i uterum.

Jämna Frysen

Se till att frysen står jämnt. Använd de roterbara justeringsfötterna framtill. Om frysen inte står jämnt påverkas dörrar och tätninglisten, och kan leda till att frysen inte fungerar som den skall.

Sätt inte på Frysen på två timmar

Efter placeringen av frysen behöver den vila i två timmar. Kyl vätskan behöver tid till att reglera sig.

Installation

VARNING

Täck inte över eller blockera ventilationsöppningarna eller gallret på er frys.

Service

Reparation och underhåll av frysen får endast utföras av en auktoriserad och kvalificerad tekniker.

Felsökning

Strömavbrott

Om du har en frys termometer placera den i frysen där du kan få enkel tillgång till den för avläsning när strömmen kommer tillbaka. Om temperaturen är -18°C eller lägre när strömmen återvänder, är maten säker. Maten i frysen förblir frysta under ca 16 timmar med dörren stängd. Om du vet att strömmen kommer att brytas, vänligen vrid termostaten i läge SUPER 24 timmar innan. Detta kommer att göra frysen kallare än normalt. Om det inte funnits någon förvarning, vrid termostaten i läge SUPER efter strömavbrottet. Öppna inte dörren mer än nödvändigt.

Frysen är ovanligt kall

Ni kan ha termostaten på en högre inställning än vad som krävs.

Frysen är ovanligt varmt

Kompressorn kanske inte fungerar. Vrid termostaten till position SUPER. Om det inte är något brummande ljud så fungerar den inte. Ring till kundtjänst.

Frysens fryser inte

Kontrollera att frysen är ansluten och påslagen. Kontrollera att säkringen i kontakten inte har gått. Koppla in en annan apparat, exempelvis en lampa, för att se om uttaget fungerar.

Kondens uppstår på frysens utsida

Detta kan vara till följd av en förändring i rumstemperatur. Torka av all fukt. Om kondensen fortsätter vänligen kontakta kundtjänst avdelningen.

Oljud

Stundvis hör ni eventuellt konstiga ljud. Se 'Ljud från Frysens' på sida 4. Om ni inte kan identifiera och eliminera felen enligt ovanstående rekommendationer, kontakta ett auktoriserat service kontor. Modell och nummer på frysen visas på baksidan av skåpet. Försök inte att reparera frysen själv eftersom det kan vara farligt för dig och andra

Säkerhet



WARNING!

Det är farligt om någon annan än auktoriserad service personal utför service och reparationer som involverar avtagning av skydd. För att undvika elektriska stötar försök inte utföra reparationer på egen hand.

Säkerhets råd

Använd inte elektriska apparater som t.ex. hårtork eller värmare till att avfrostas frysen.

Förvara inte lättantändliga gaser eller vätskor i din frys.

Kassering

Gamla frysar har fortfarande en del restvärde. En miljövänlig metod för avfallshantering försäkrar att värdefulla råvaror kan återvinnas och användas igen.

Det kylaggregat som används i er frys och isoleringsmaterialet kräver särskilda hanteringsrutiner. Se till att ingen av rören på baksidan av frysen är skadade före kassering. Uppdaterad information vidrörande alternativ för kassering av er gamla frys och förpackningar från det nya kan erhållas från er kommun.

Lås

Om ni har lås på er frys som barnsäkerhet, se till att nyckel hålls borta från barn och bevara den inte i närheten av frysen.

Vid kassering av gammal frys, bryt av gamla lås som säkerhets åtgärd.

Vikt och dimensioner är ungefärliga. Vi strävar kontinuerligt efter att förbättra våra produkter och därför förbehåller vi oss rätten att ändra specifikationer och design utan förvarning.



Denna symbol på produkten eller i instruktionerna betyder att elektrisk och elektronisk utrustning ska kasseras i slutet av sin livslängd separat från hushållsavfall. Det finns separata insamlingsystem för återvinning i EU.

För mer information, kontakta lokala myndigheter eller din återförsäljare där du köpte produkten.

Bruksmanual
FS2997EU
FS29SS99EU



Service



Kontakta oss

Vi har service i hela landet
Gå in på www.Ocsab.se eller
Ring 0479-13048
Info@Ocsab.se

Uppge

Maskintyp
Serienummer
Inköpsdatum
Problembeskrivning
Namn, adress och telefonnummer